

OPIS TECHNICZNY DELTA-CAP/SPACE I TETRA-CAP/SPACE

Informator techniczny o wywrotkach burtowych



JOSKIN®

DELTA-CAP/SPACE I TETRA-CAP/SPACE

MODUŁOWOŚĆ I WYDAJNOŚĆ

Wyposażenie standardowe  lub w opcji 

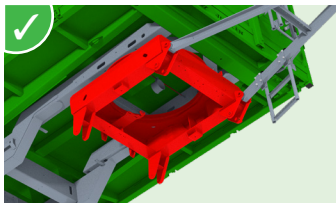

Ocynkowana rama z obrotnicą \varnothing 100 cm łączącą dyszel i tarczę osi w modelu Tetra-CAP/SPACE.



Wywrotki Delta-CAP/SPACE półzawieszane do pracy w trudnych warunkach.

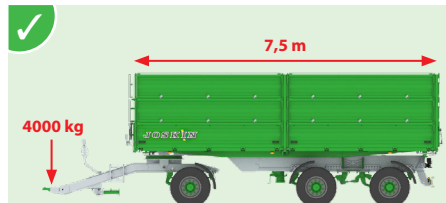

Tetra-SPACE 24 t z przeniesieniem ciężaru na ciągnik (maks. 4000 kg).



Podpora hydrauliczna dwukierunkowa w modelu Delta-CAP (w opcji w modelu 4525).

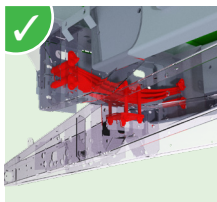

Wielopozycyjne zawieszenie resorowane między dyszlem a podwoziem w modelu Delta-CAP.

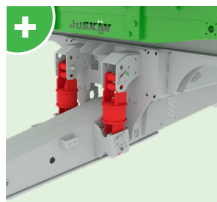

Dyszle z zawieszeniem z silentbłokami w modelu Delta-SPACE.

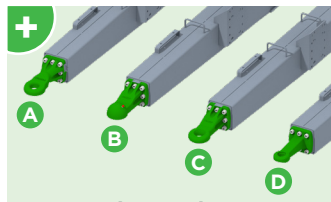

Duży wybór oczek pociągowych przykręconych w modelu Delta-CAP

- (A) Obrotowe \varnothing 50 mm
- (B) Kuliste \varnothing 80 mm
- (C) Stałe \varnothing 50 mm (standard)
- (D) Stałe \varnothing 40 mm

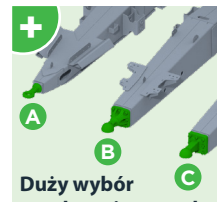

Duży wybór oczek pociągowych przykręconych w modelu Delta-SPACE

- (A) Obrotowe \varnothing 50 mm
- (B) Kuliste \varnothing 80 mm (standard)
- (C) Scharmüller \varnothing 80 mm



Centralna podpora hydrauliczna dwustronnego działania zasilana bezpośrednio z ciągnika w modelu Delta-SPACE.

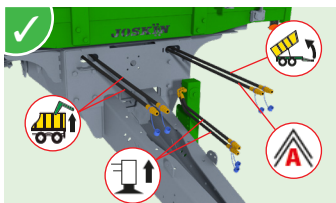

Ponumerowane przewody hydrauliczne ułatwiają zarządzanie częściami zamiennymi + naklejki z oznaczeniem funkcji.

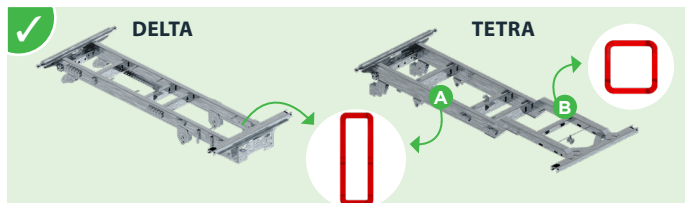

Ocynkowane i rurowe sekcje ramy

- Delta-CAP/SPACE: 250x100 lub 300x100 mm
- Tetra-CAP/SPACE: 250x100 lub 300x100 mm (sekcja A) i 150x150 mm (sekcja B)

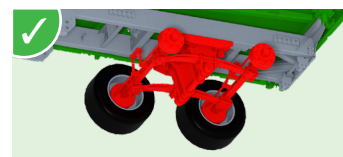

Zawieszenie wózka Roll-Over w modelu Delta-CAP (tandem) ułatwiające jazdę w trudnym terenie.

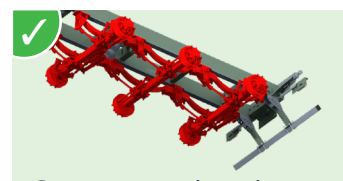

Resorowane zawieszenie typu tridem w modelu Delta-SPACE dla przyczepy rolniczej i drogowej.

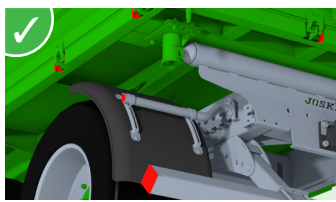

Plastikowe zaślepki profili na otworach elementów ocynkowanych zapobiegające gromadzeniu się materiału

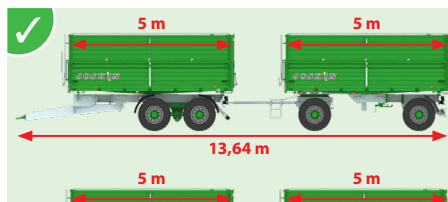

Długość na drodze z 2 przyczepami

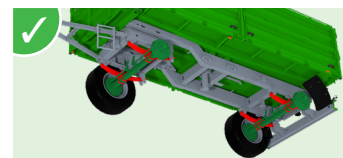

Zawieszenie na resorach parabolicznych w modelu Tetra-CAP/SPACE zapewnia płynność i komfort jazdy.

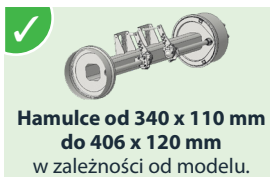

Hamulce od 340 x 110 mm do 406 x 120 mm w zależności od modelu.



Błotniki termoplastyczne na wszystkich przednich i tylnych kołach w modelach Tetra-SPACE i Delta-CAP/SPACE (w opcji w modelu Tetra-CAP).



Tyłne błotniki termoplastyczne w modelu Tetra-CAP.



Wyciągarka do koła zapasowego (Tetra-CAP/SPACE).



Duży wybór opon
• \varnothing 1150 - 1515 mm
• Szerokość: 356 - 568 mm



I wiele innych!

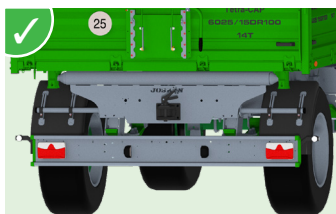

Światła LED

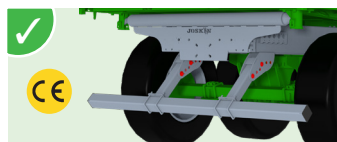

Regulacja wysokości tylnego zderzaka z ustawianiem kilku pozycji



Schówek na dokumenty z indywidualną książką części

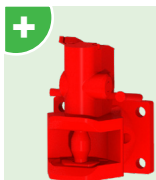

Automatyczny zaczep tylny zamiast obrotowego.

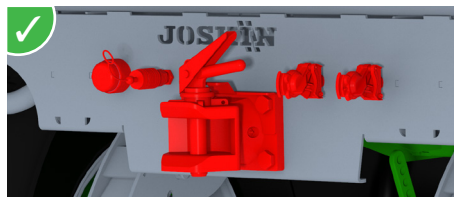

Komplet gniazd do oświetlenia, hamulców i wywrotu drugiej przyczepy z zaczepem tylnym obrotowym.



Jednoczęściowe burt podstawowe wzmocnione na całej długości i wysokości.

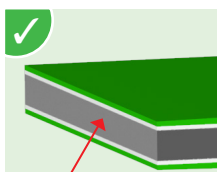

Podłoga skrzyni ze stali specjalnej QST420MC we wszystkich modelach (grubość: 4 mm).



Funkcja trójstronnego wywrotu (do tyłu, na lewą i prawą stronę). (A) Siłownik wywrotu przymocowany do kołyski i kąt przechyłu bocznego ograniczany automatycznie przez zawór bezpieczeństwa.

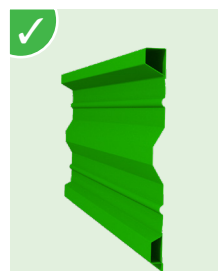

Rurowa konstrukcja burt zwiększa ich wytrzymałość na nacisk.

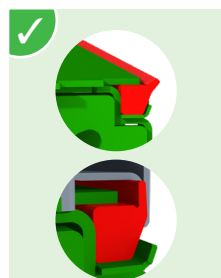

Gumowe uszczelki na całym obwodzie skrzyni, aby zapewnić doskonałą szczelność.



Ryglowanie burt za pomocą licznych haków, które zwiększają kontakt zaciskowy między burtą a skrzynią, zapewniając całkowitą szczelność.



Sprężyny odciągające z przodu w celu ułatwienia obsługi burt (dostępne wyłącznie do modeli 4525 i 5025).

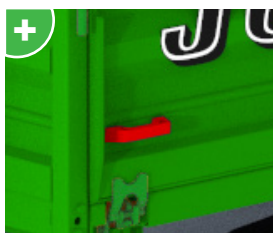

2 uchwyty na każdej burcie podstawowej.

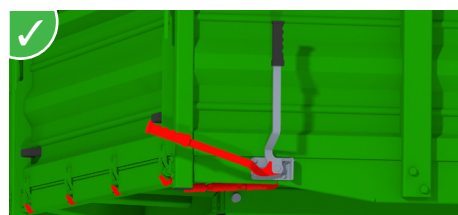

Regulowany system blokowania z przekładnią systemu ryglowania haków burt bocznych i tylnych w celu zapewnienia prawidłowego docisku do uszczelki.



Tylna kłapa hydrauliczna z podwójną blokadą za pomocą wbudowanego mechanizmu ciągowego dla zapewnienia jeszcze lepszej szczelności.



Hydrauliczna kłapa tylna o dużym prześwicie do wydajnego opróżniania wyładunku.

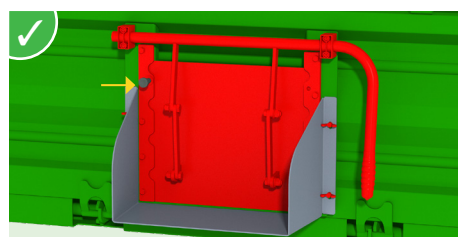

Duży spust zbożowy (otwór: 390x300 mm) z automatyczną blokadą.

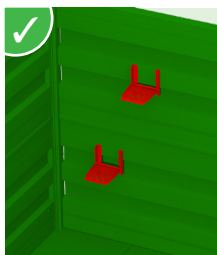

Ocynkowane stopnie wewnątrz skrzyni



Drabinka z przodu umożliwiająca wgląd do wnętrza skrzyni.



Plandeka ze zwijarką ręczną + balkon zapewniający optymalne bezpieczeństwo

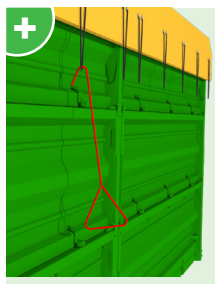

Hak do łatwego mocowania plandeki, nawet w przypadku wyższych skrzyni.

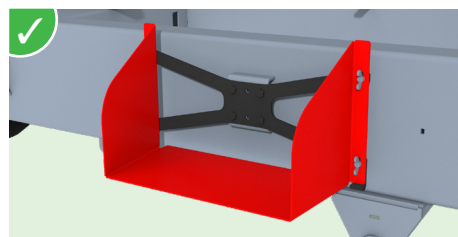

Rylna zsympowa do spustu zbożowego (440 x 240 mm) mocowana pod skrzynią.

SZEROKA GAMA WYWROTEK BURTOWYCH

Wywrót trójstronny

DELTA-CAP I DELTA-SPACE

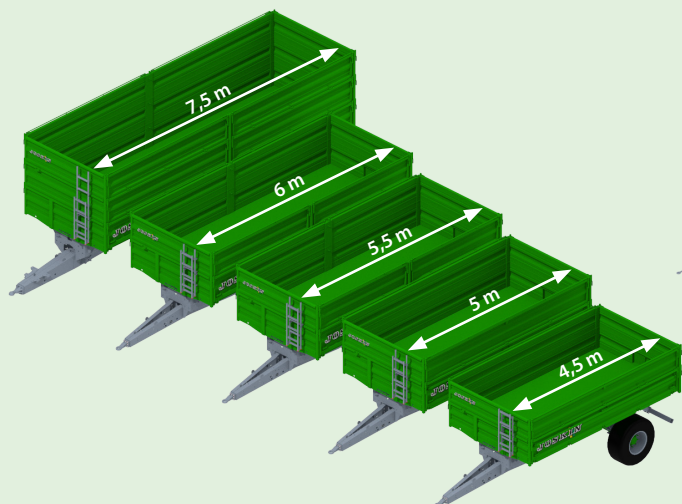

TETRA-CAP I TETRA-SPACE

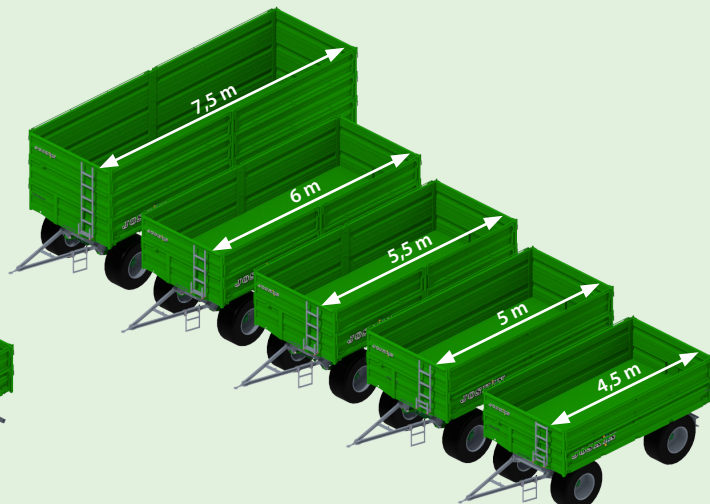

DUŻY WYBÓR OPCJI

- Balkon
- Plandeka ze zwijarką ręczną
- Wyciągarka do koła zapasowego
- Rynna zsypowa do spustu zbożowego
- Tylna kłapa hydrauliczna z dużym kątem otwarcia
- Światła obrysowe
- Błotniki
- Sprężyny odciążające na burtach bocznych (modele 4525 i 5025)
- Duży wybór kół i oczek pociągowych przykręcanych
- Automatyczny zaczep tylny
- Podłączenia elektryczne i pneumatyczne dla drugiej przyczepy
- ...

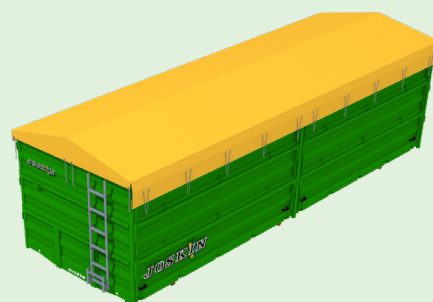

3 WYSOKOŚCI BURT PODSTAWOWYCH → 5 RÓŻNYCH ZESTAWÓW*!

*Liczba możliwych kombinacji jest różna w zależności od modelu.

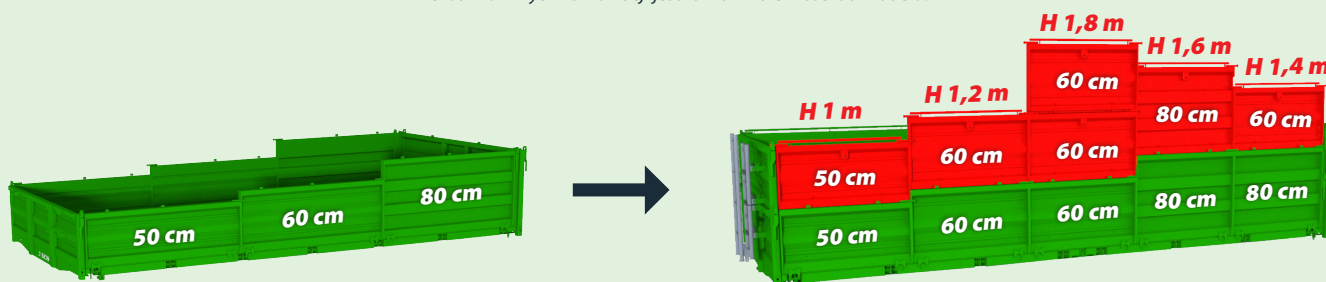

Przyczepa z trójstronnym wywrótem przyszłością Państwa gospodarstwa dzięki licznym opcjom konfiguracji!

JOSKIN



www.joskin.com • ul. Gorzowska 62, 64-980 Trzcianka (Polska)

E-mail: info@joskin.com • Tel.: +48 67 216 82 99