

# TECHNISCHER FOKUS AUF DELTA-CAP/SPACE & TETRA-CAP/SPACE

Technischer Leitfaden über die Dreiseitenkipper



# JOSKIN®

# DELTA-CAP/SPACE & TETRA-CAP/SPACE

## MODULARITÄT UND LEISTUNG

Standardausstattung  oder optionale Ausstattung 



**Selbsttragendes Fahrgestell mit Drehschemel Ø 100 cm**, welches die Deichsel und den Achsbalken auf Tetra-CAP/SPACE verbindet.



**Aufgesetzte Delta-CAP/SPACE** für Arbeiten unter schwierigen Bedingungen.



**Tetra-SPACE 24 t mit Gewichtsverlagerung auf den Schlepper** (max. 4 000 kg).



**Hydraulischer Stützfuß (DW)** auf Delta-CAP (optional beim Modell 4525).



**Verstellbare Blattfederung zwischen Deichsel und Rahmen** auf Delta-CAP.



**Deichselfederung durch Silent-Blöcke** auf Delta-SPACE.

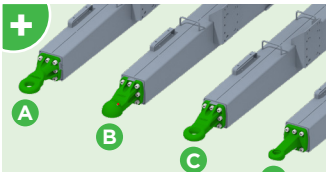

**Große Auswahl an verschraubten Ösen auf Delta-CAP**

- (A) Drehbare Öse Ø 50 mm
- (B) Kugelpfopf Ø 80 mm
- (C) Flachöse Ø 50 mm (standardmäßige Öse)
- (D) Starre Öse Ø 40 mm



**Große Auswahl an verschraubten Ösen auf Delta-SPACE**

- (A) Drehbare Öse Ø 50 mm
- (B) Kugelpfopf Ø 80 mm (standardmäßig)
- (C) Scharmüller Ø 80 mm



**Doppeltwirkende zentrale Hydraulikkufe auf Delta-SPACE**, welche direkt am Schlepper angeschlossen ist.



**Numerierte Hydraulikschläuche** zur Erleichterung der Ersatzteilverwaltung + Aufkleber mit Angabe der Funktion.

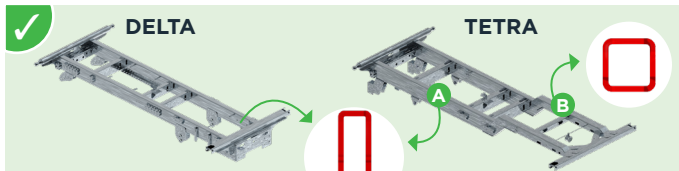

**Verzinktes und röhrenförmiges Fahrgestell**

- Delta-CAP/SPACE: 250x100 oder 300x100 mm
- Tetra-CAP/SPACE: 250x100 oder 300x100 mm (Abschnitt A) und 150x150 mm (Abschnitt B)



**Roll-Over Boggie Federung** auf Delta-CAP (Tandem) zur Begünstigung der Traktion in schwierigem Gelände.



**Blattfederung auf Tridem Fahrwerk** bei Delta-SPACE für einen echten Landwirtschafts- und Straßenanhänger.



**Verzinkte Öffnungen mit Plastik Kappen** um vor Materialansammlungen zu schützen

**Verzinkte Öffnungen mit Plastik Kappen** um vor Materialansammlungen zu schützen



**Länge auf der Straße mit 2 Anhängern**



**Parabelförmige Blattfederung** auf Tetra-CAP/SPACE für Flexibilität und hohen Komfort.



**Bremsen von 340 x 110 mm bis 406 x 120 mm**, je nach Modell.



**Thermoplastische Kotflügel an allen Vorder- und Hinterrädern** auf Tetra-SPACE und Delta-CAP/SPACE (optional auf Tetra-CAP).



**Thermoplastische hintere Kotflügel** auf Tetra-CAP.



**Winde für Ersatzrad** (Tetra-CAP/SPACE).



**Große Auswahl an Reifen**

- Ø 850 bis 1 250 mm
- Breite: 356 bis 568 mm

385/65R22.5 445/65R22.5 560/60R22.5  
Und noch vieles mehr!



**Kappen aus weichem Kunststoff** mit Pfeilen, die anzeigen, dass die Bolzen richtig angezogen sind.



LED-Beleuchtung



Einstellung der Höhe des hinteren Auffahrschutzes.



Dokumentenhalterung mit personalisiertem Ersatzteilbuch.

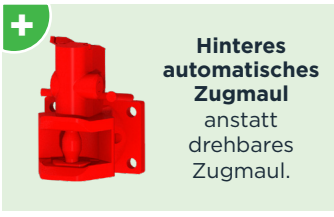

Hinteres automatisches Zugmaul anstatt drehbares Zugmaul.

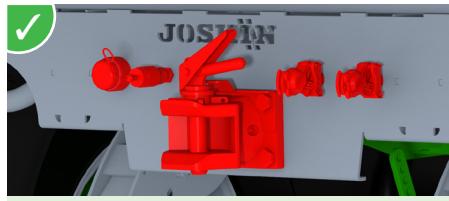

Vollständige Anschlüsse für die Beleuchtung, das Bremssystem und zum Abkippen eines zweiten Anhängers mit hinterem drehbarem Zugmaul.



Einteilige verstärkte Seitenwände über die gesamte Länge und Höhe.

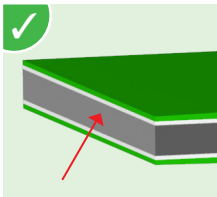

Bei allen Modellen Kastenboden aus Spezialstahl GST420MC (Dicke: 4 mm)



Dreiseitige Kippfunktion (hinten, links und rechts). (A) Kippzylinder, der an einem Schwingrahmen befestigt ist, und seitlicher Kippwinkel, der durch einen Auffangschieber automatisch begrenzt wird.



Rohrstruktur der Seitenwände für eine höhere Druckfestigkeit.

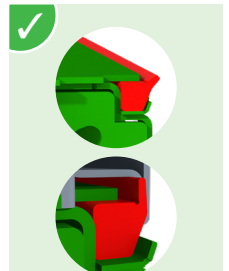

Gummidichtungen um den Kasten für eine perfekte Abdichtung.



Verriegelung der Seitenwände durch zahlreiche Haken, die den Klemmkontakt zwischen Seitenwand und Kasten erhöhen, wodurch eine perfekte Abdichtung mit den Dichtungen gewährleistet wird.



Rückholfedern vorne zur leichteren Handhabung der Seitenwände (nur bei den Modellen 4525 und 5025).



2 Handgriffe an jeder Grundseitenwand.

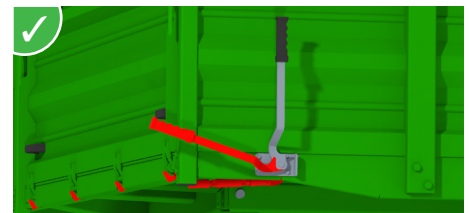

Einstellbares Verriegelungssystem mit einer sehr hohen Übersetzung der Haken an den Seiten- und Heckwänden, um eine korrekte Auflage auf die Dichtungen zu gewährleisten.

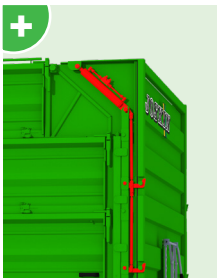

Doppelte hydraulische Verriegelung der Heckklappe mit Dichtung und eingebauter mechanischer Verriegelung.



Hydraulische Heckklappe mit großem Öffnungswinkel für eine effiziente Entleerung der Silage.

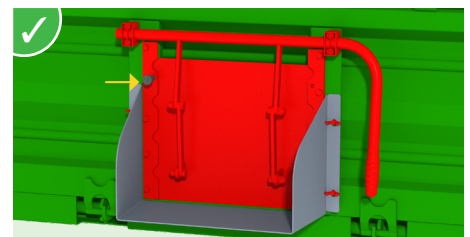

Große Getreideluke (Öffnung: 390x300 mm) mit automatischer Verriegelung.

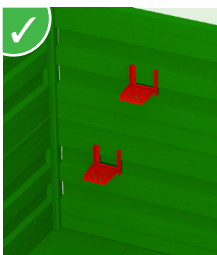

Verzinkte Stufen im Inneren des Kastens



Leiter an der Vorderseite, um im Inneren des Kastens zu sehen.



Manuell aufrollbare Plane + Plattform für optimale Sicherheit

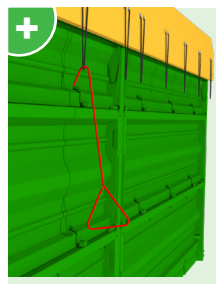

Haken zum einfachen Befestigen der Plane, auch bei höheren Seitenwänden.

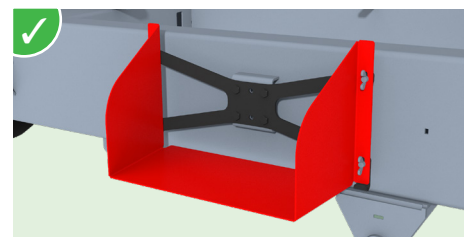

Entladerutsche für Getreideluke (440x240 mm) mit Ablage unter dem Kasten.

# BREITES SORTIMENT DREISEITENKIPPER

DELTA-CAP & DELTA-SPACE

TETRA-CAP & TETRA-SPACE

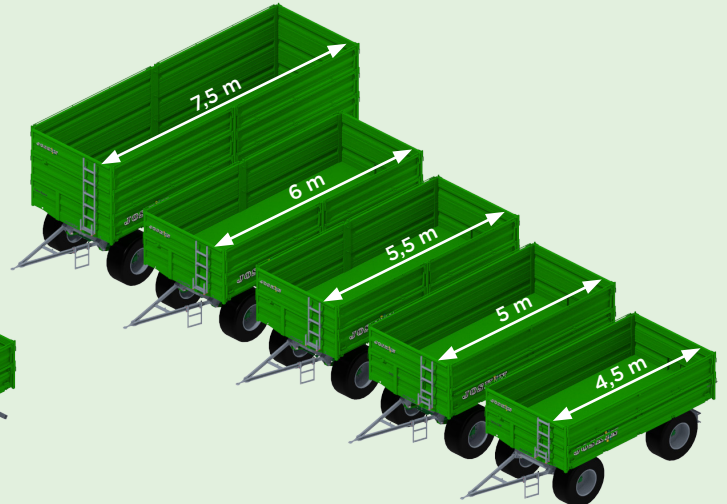
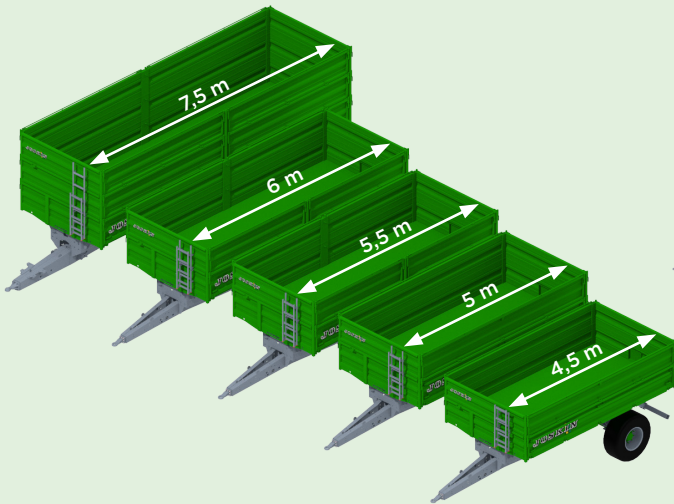

## GROÙE AUSWAHL AN OPTIONEN

- Plattform
- Manuell aufrollbare Plane
- Winde für Ersatzrad
- Entladerutsche für Getreideluke
- Hydraulische Heckklappe mit großem Öffnungswinkel
- Begrenzungsleuchte
- Kotflügel
- Rückholfeder an Seitenwänden (Modelle 4525 und 5025)
- Große Auswahl an Räder und verschraubten Ösen
- Automatisches hinteres Zugmaul
- Elektrische und pneumatische Anschlüsse für einen 2. Anhänger
- ...

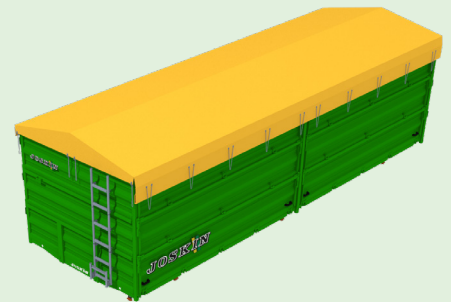

## 3 GRUNDSEITENWANDHÖHEN → 5 MÖGLICHE KOMBINATIONEN\*!

\* Anzahl der möglichen Kombinationen je nach Modell unterschiedlich.

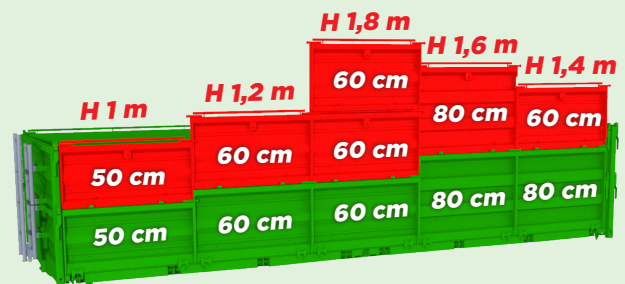
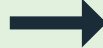
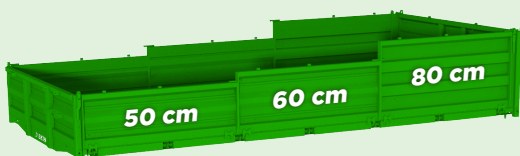

Ein Dreiseitenkipper für die Zukunft Ihres Unternehmens mit allen Details, die Sie brauchen!

# JOSKIN®





[www.joskin.com](http://www.joskin.com) • Rue de Wergifosse, 39 - 4630 Soumagne (Belgien)  
 E-Mail: [info@joskin.com](mailto:info@joskin.com) • Tel.: +32 (0)4 377 35 45

April 2026. Unverbindliches Dokument. Angaben ohne Vorankündigung veränderbar. Die Bilder entsprechen nicht unbedingt der Standardausführung.