

JOSKIN

www.joskin.com

WYWROTKI TRÓJSTRONNE

MODELE PÓŁZAWIESZANE I DOCZEPIANE



Seria opracowana dla profesjonalistów!

Przyczepy dostosowane DO KAŻDEJ SYTUACJI

Wywrotki Delta-CAP/SPACE i Tetra-CAP/SPACE są bardzo wytrzymałe dzięki konstrukcji ze stali HLE i profilowanym burtom, przy czym wyróżniają się **dużą modułowścią** i **uniwersalnym zastosowaniem**. Dostępne są różne możliwości łączenia burt pozwalające uzyskać pojemność odpowiednią do istniejących warunków.

Trwała, wytrzymała rama



Ocynk ochronny

- (A) Łączenie cynku ze stalą wskutek reakcji w 450°C.
- (B) Ocynk o grubości 70 mikronów i specjalna obróbka przed i po zanurzeniu w kąpeli cynkowej.

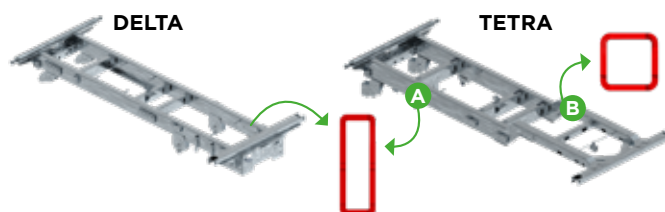

Rurowe sekcje ramy

- Delta-CAP/SPACE: 250x100 lub 300x100 mm.
- Tetra-CAP/SPACE: 250x100 lub 300x100 mm (sekcja A) i 150x150 mm (sekcja B).



Plastikowe zaślepki profili na otworach elementów ocynkowanych zapobiegające gromadzeniu się materiału



Dyszel z możliwością kilku ustawień



Wielopozycyjne zawieszenie resorowane między dyszlem a podwoziem (model Delta-CAP).



Dyszle z zawieszeniem przez silentbloki oraz centralną podporą hydrauliczną (model Delta-SPACE).

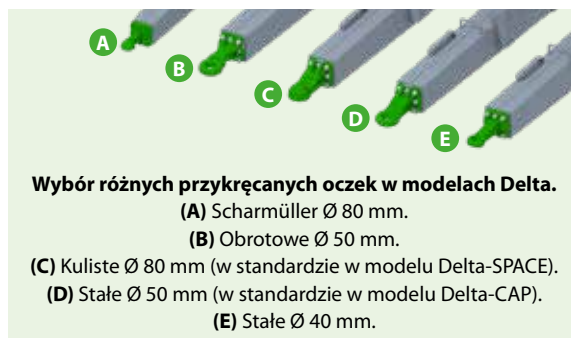

Wybór różnych przykręcanych oczek w modelach Delta.
 (A) Scharmüller Ø 80 mm.
 (B) Obrotowe Ø 50 mm.
 (C) Kuliste Ø 80 mm (w standardzie w modelu Delta-SPACE).
 (D) Stałe Ø 50 mm (w standardzie w modelu Delta-CAP).
 (E) Stałe Ø 40 mm.

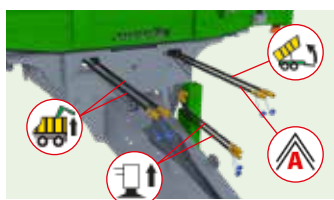

Ponumerowane przewody hydrauliczne ułatwiające zarządzanie częściami zamiennymi + naklejki z oznaczeniem funkcji.



Podpora hydrauliczna dwukierunkowa zasilana bezpośrednio z ciągnika w modelu Delta-CAP (w opcji w modelu 4525).



Wywrotki Delta-CAP/SPACE półzawieszane do pracy w trudnych warunkach



W modelu Delta-CAP (tandem): **zawieszenie wózka Roll-Over.**

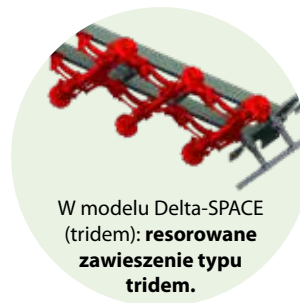

W modelu Delta-SPACE (tridem): **resorowane zawieszenie typu tridem.**

*Tandem przykręcany i przestawny w celu dostosowania ciężaru do sprzęgu (ciągnika).

Wywrotki ciągnięte Tetra-CAP/SPACE dla optymalnej zwrotności



W modelu Tetra-CAP/SPACE: **zawieszenie na resorach parabolicznych.**

Tetra-SPACE 24 t z dyszlem typu Dolly, który umożliwi przeniesienie ciężaru na ciągnik (maks. 4000 kg).

Wyposażenie zapewniające bezpieczną jazdę



Tylny zderzak z ustawianiem kilku pozycji i pionową regulacją (w modelach Delta).



Błotniki termoplastyczne



Wyciągarka do koła zapasowego (w modelu Tetra-CAP/SPACE).



I wiele innych! Zeskanuj kod QR i skonfiguruj sobie przyczepę burtową za pomocą kilku kliknięć!

Możliwość podłączenia drugiej przyczepy



Komplet gniazd do oświetlenia, hamulców i wywrotu drugiej przyczepy z zaczepem tylnym obrotowym.

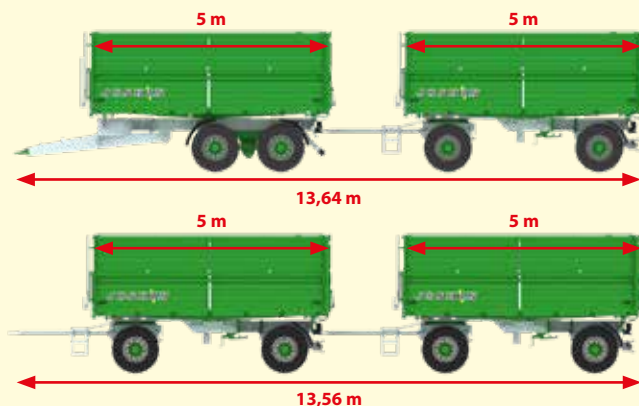

PRZYCZEPY

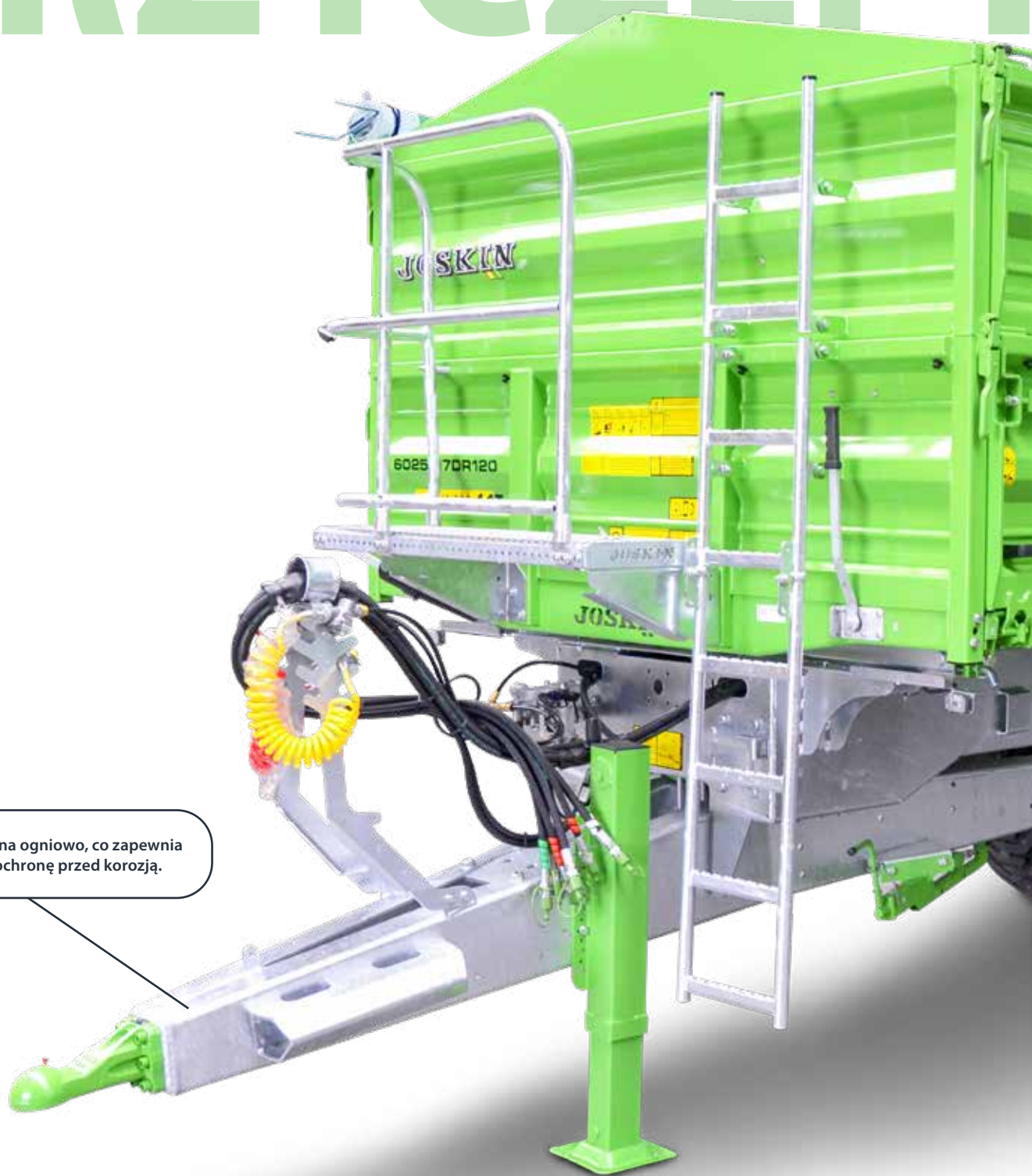

Rama ocynkowana ogniowo, co zapewnia długotrwałą ochronę przed korozją.



BURTOWE



Trójstronny wywrót umożliwia łatwy i bezpieczny rozładunek w każdych warunkach.

Nisko położony środek ciężkości gwarantuje większą stabilność i komfort jazdy na każdym terenie.

Gumowa uszczelka o podwyższonej wytrzymałości na całym obwodzie skrzyni nadaje jej doskonałą szczelność.

Solidna, modułowa i doskonale uszczelniona skrzynia

Solidność

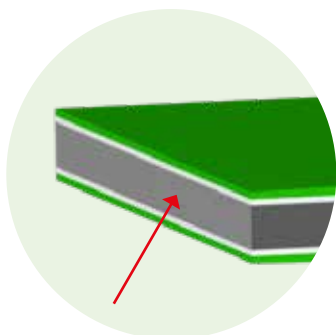

Podłoga skrzyni ze stali specjalnej QST420MC we wszystkich modelach (grubość: 4 mm).



Rurowa konstrukcja burt zwiększa ich wytrzymałość na nacisk.



Jednoczęściowe burt podstawowe wzmocnione na całej długości i wysokości.

Modułowość: 3 burt podstawowe → 5 różnych zestawów*!

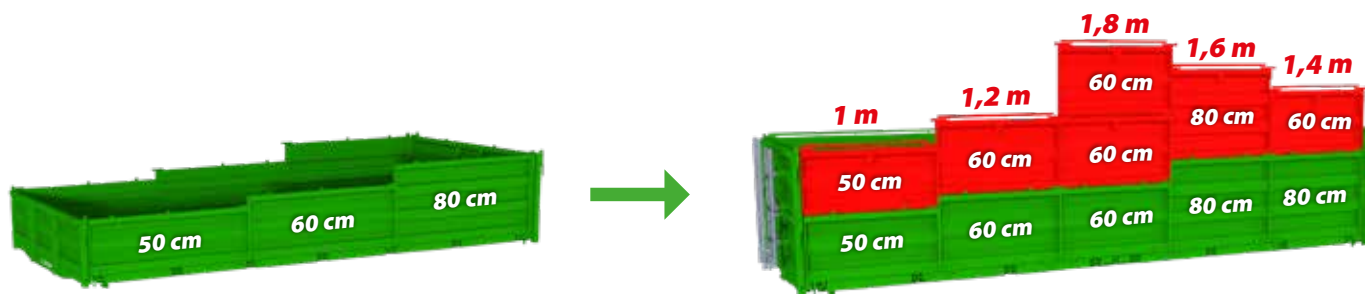

*Liczba możliwych kombinacji jest różna w zależności od modelu.



Sprężyny odciągające z przodu w celu ułatwienia obsługi burt (dostępne wyłącznie do modeli 4525 i 5025).



Szczelność



Zamykanie burt za pomocą licznych haków, które zwiększają kontakt zaciskowy między burtą a skrzynią, zapewniając całkowitą szczelność.



Gumowe uszczelki na całym obwodzie skrzyni, aby zapewnić doskonałą szczelność.



Wywrót trójstronny

Możliwość wywrótu przyczepy na boki staje się przydatna w trudno dostępnym miejscu lub w przypadku konieczności precyzyjnego rozładunku. Przyczepy Delta-CAP/SPACE i Tetra-CAP/SPACE mają w standardzie **funkcję trójstronnego wywrótu**, która umożliwia rozładunek od tyłu, a także z lewej lub prawej strony. W tym celu **siłownik wywrótu A przymocowany jest do kołyski** i kąt przechyłu bocznego ograniczany jest automatycznie przez zawór bezpieczeństwa.



Wydajny rozładunek szerokiej gamy materiałów



Sprzęt, który ułatwia życie!

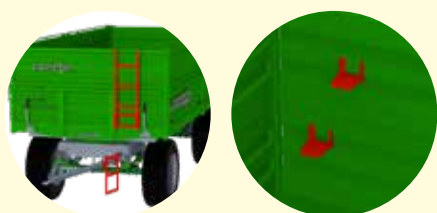

Drabinka z przodu i **ocynkowane stopnie** wewnątrz skrzyni.



Plandeka ze zwijarką ręczną + hak do łatwego mocowania plandeki, nawet w przypadku wyższych skrzyń.



Balkon wraz z **bocznym podnóżkiem** bezpieczeństwa.

DELTA-CAP/SPACE & TETRA-CAP/SPACE

Wywrót trójstronny

SZEROKA OFERTA MASZYN

DELTA-CAP & DELTA-SPACE

TETRA-CAP & TETRA-SPACE

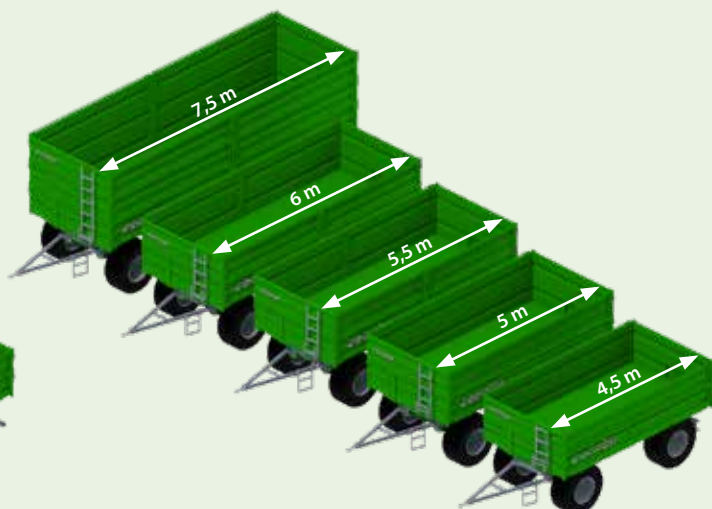
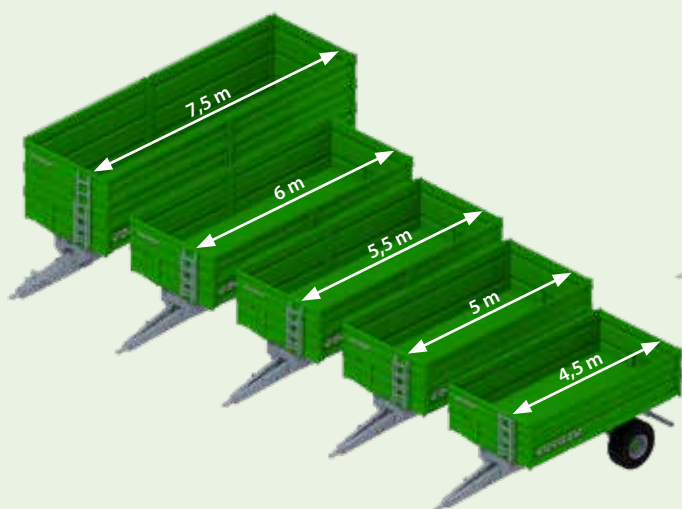

DUŻY WYBÓR OPCJI

- Balkon
- Plandeka ze zwijarką ręczną
- Wyciągarka do koła zapasowego
- Rynna zsykowa do spustu zbożowego
- Tylne kłapy hydrauliczne z dużym kątem otwarcia
- Światła obrysowe
- Błotniki
- Sprężyny odciągające na burtach bocznych (modele 4525 i 5025)
- Automatyczny tylny zaczep sprzęgu
- ...



Skrzynie i ich opcje są identyczne w modelach Delta i Tetra.



Doświadczenie w zaopatrywaniu w części zamienne dzięki **indywidualnej książce części** generowanej automatycznie na MyJOSKIN według numeru ramy.

Funkcja trójstronnego wywrótu ze wszystkimi niezbędnymi szczegółami!

