

# JOSKIN

www.joskin.com

# BAÑERAS BASCULANTES EN 3 LADOS

MODELOS SEMI-PORTADOS Y ARRASTRADOS



¡Una gama diseñada para los profesionales!

## Unas bañeras apropiadas EN TODAS LAS SITUACIONES

Muy robustas por su concepción de acero de alto límite elástico (HLE) y sus adrales en perfilados cerrados, las bañeras Delta-CAP/SPACE y Tetra-CAP/SPACE se caracterizan por su **increíble modularidad** y su **gran polivalencia**. Existen varias combinaciones de adrales para alcanzar capacidades de carga adecuadas a las condiciones encontradas.

### Un bastidor duradero y resistente



#### Protección galvanizada

- (A) Penetración del zinc en el acero a 450°C.
- (B) Galvanización 70 µ con tratamiento especial antes y después de la inmersión en el baño de zinc.

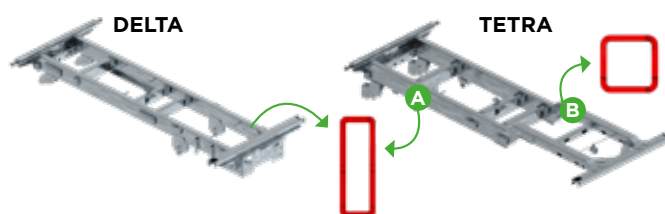

#### Secciones de bastidores tubulares

- Delta-CAP/SPACE: 250x100 o 300x100 mm.
- Tetra-CAP/SPACE: 250x100 o 300x100 mm (sección A) y 150x150 mm (sección B).



Orificios galvanizados con tapones de plástico para protegerlos de la acumulación de material.



### Una lanza con varios ajustes posibles



Suspensión resorte multiposición entre la lanza y el bastidor (Delta-CAP).



Lanza con suspensión silentblocks + patín hidráulico central (Delta-SPACE).



Posibilidad de elegir entre diferentes anillos atornillados en los modelos Delta.

- (A) Scharmüller Ø 80 mm.
- (B) Giratorio Ø 50 mm.
- (C) Con rótula Ø 80 mm (estándar Delta-SPACE).
- (D) Fijo Ø 50 mm (estándar Delta-CAP).
- (E) Fijo Ø 40 mm.

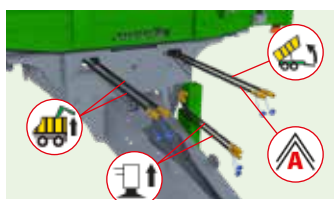

Mangueras hidráulicas numeradas para facilitar la gestión de los recambios + adhesivos que indican las funciones.



Soporte hidráulico de doble efecto accionado directamente desde el tractor en Delta-CAP (opcional en el modelo 4525).



## Delta-CAP/SPACE semi-portadas para trabajar en condiciones difíciles



Delta-CAP (tándem):  
suspensión bogie  
Roll-Over.



Delta-SPACE (trídem):  
suspensión trídem  
con resortes.

\* Tándem atornillado y desplazable para adaptar el peso en el anillo (tractor).

## Tetra-CAP/SPACE arrastrada para una maniobrabilidad óptima



Tetra-CAP/SPACE:  
suspensión con láminas  
parabólicas.



Tetra-SPACE 24 t con  
una lanza de tipo Dolly  
que permite trasladar  
peso en el tractor  
(máx. 4 000 kg).

## Equipamientos para una conducción tranquila



Parachoques trasero  
multiposición ajustable en  
altura (modelos Delta).



Guardabarros  
termoplásticos.

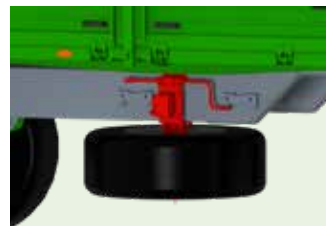

Cabestrante para  
rueda de repuesto  
(Tetra-CAP/SPACE).



¡Y mucho más!  
Escanee el código QR  
y configure su bañera  
con adrales en sólo unos  
pocos clics.

## Posibilidad de acoplar un segundo remolque



Tomas completas  
para iluminación,  
frenado y vuelco de un segundo  
remolque con  
horquilla trasera  
giratoria.

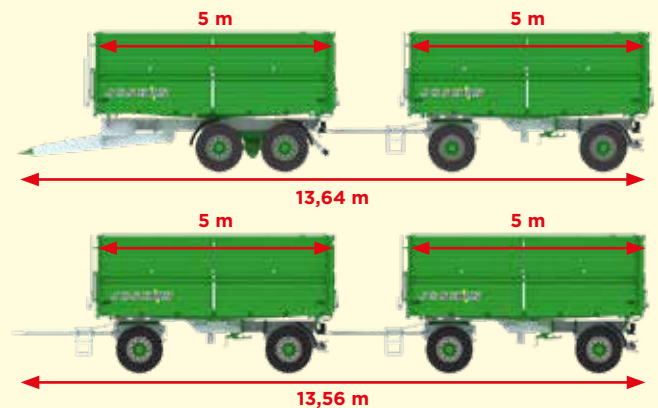

# JOSKIN

# BAÑERAS CO

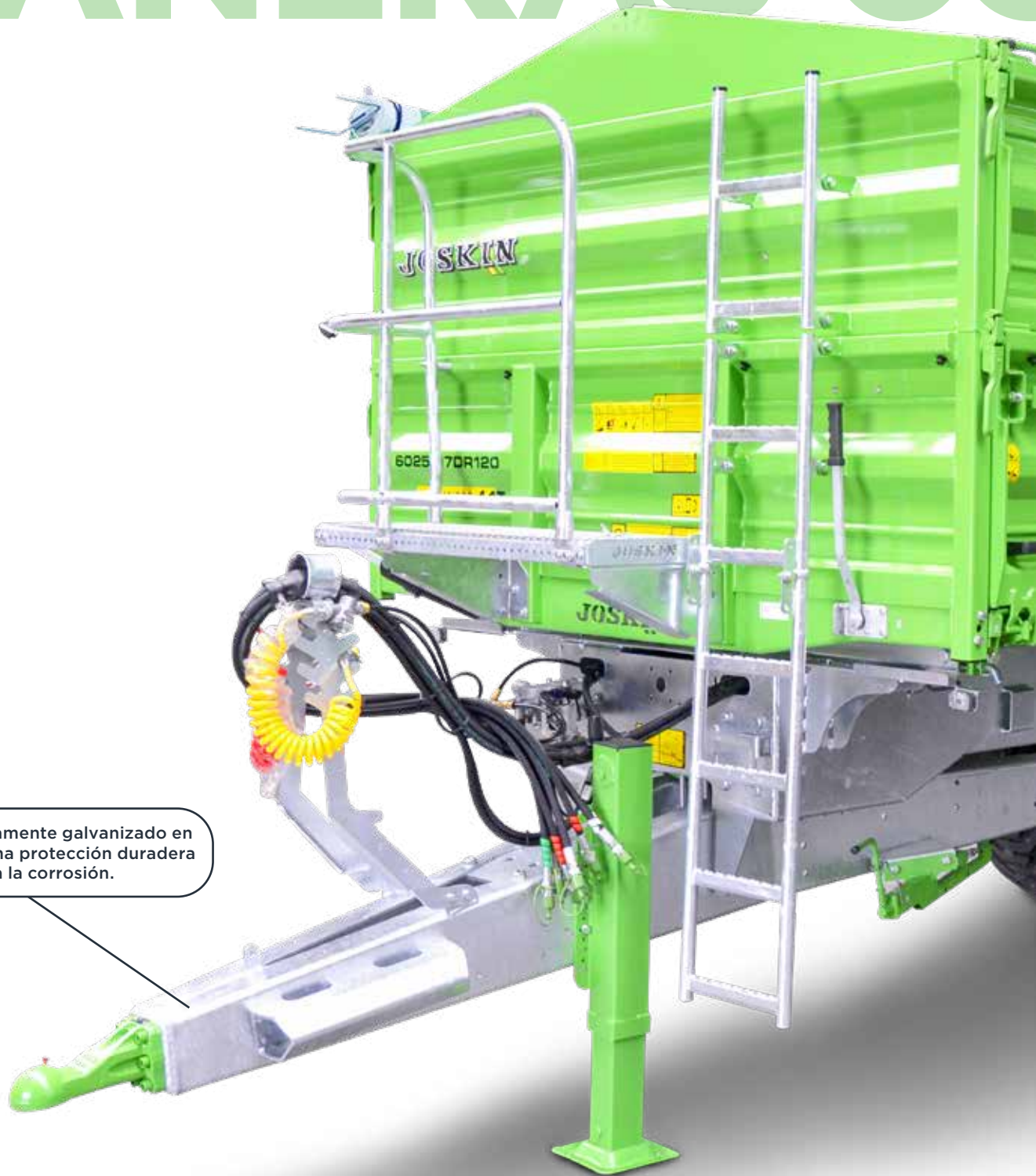

Bastidor enteramente galvanizado en caliente para una protección duradera contra la corrosión.



# ON ADRALES



Vuelco en tres lados para una descarga sencilla y segura en toda circunstancia.

Junta de caucho sintético con una resistencia muy alta en el contorno de la caja para una hermeticidad perfecta.

Centro de gravedad bajo para una mejor estabilidad y un confort de conducción en cualquier tipo de terreno.

## Caja robusta, modular y perfectamente hermética

### Robustez

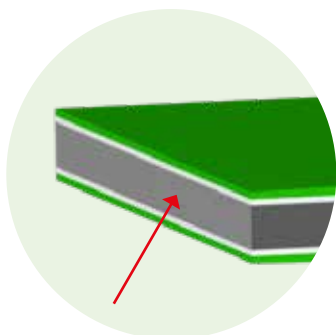

**Fondo de caja de acero especial QST420MC** en todos los modelos (espesor: 4 mm).



**Estructura tubular de los adrales** para una mayor resistencia a la presión.



**Adrales básicos reforzados de una sola pieza** en toda la longitud y altura.

### Modularidad: 3 adrales básicos totalmente desmontables → ¡5 combinaciones\* posibles!

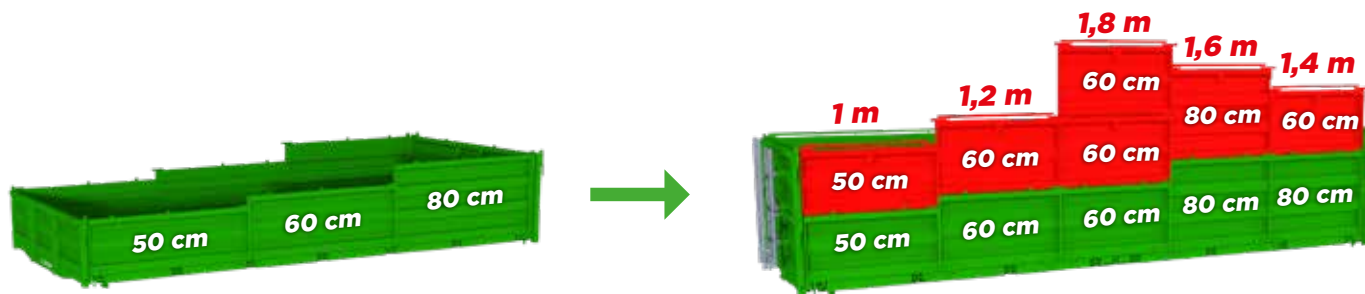

\* Número de combinaciones posibles variable según el modelo.



**Resortes de retorno delanteros** para facilitar la manipulación de los adrales (sólo en los modelos 4525 y 5025).



### Hermeticidad

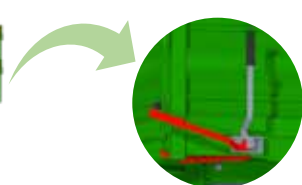

**Bloqueo de los adrales laterales y traseros por numerosos ganchos** que aumentan el contacto de sujeción entre el adral y la caja, garantizando un sellado perfecto con las juntas.

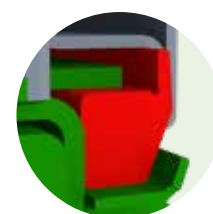

**Juntas de caucho** alrededor de toda la caja para garantizar un sellado perfecto.



# Vuelco 3 lados

En determinadas zonas de difícil acceso o para volcados precisos, es muy útil poder volcar en los laterales del remolque. Estándar en las Delta-CAP/SPACE y Tetra-CAP/SPACE, la **función trilateral** permite la descarga por la parte trasera, así como por la izquierda o la derecha. Para ello, **el cilindro de vuelco A** **está montado en un cuadro oscilante** y el ángulo de vuelco lateral se limita automáticamente mediante una válvula de seguridad.



## Descarga eficaz de una amplia gama de productos



**Gran despeje** para un vaciado eficaz de los ensilajes.



**Puerta trasera hidráulica** con junta de hermeticidad y articulación mecánica de bloqueo empotrada.

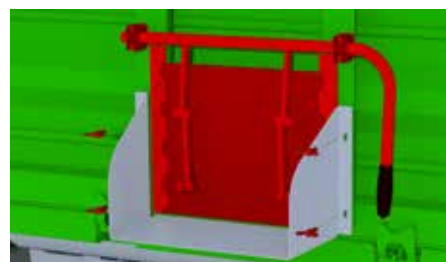

**Gran escotilla para granos** (apertura: 390x300 mm) con pico vertedor.

## ¡Equipamientos para hacerle la vida más fácil!

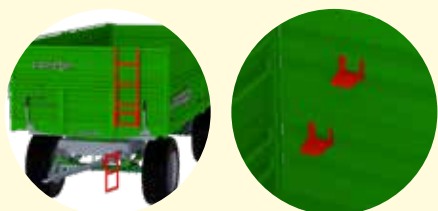

**Escalera** en la parte delantera y **peldaños galvanizados** en el interior de la caja.



**Toldo con enrollamiento manual** + **gancho** para facilitar la sujeción, incluso con cajas más altas.



**Pasarela y reposapiés lateral de seguridad.**

# DELTA-CAP/SPACE & TETRA-CAP/SPACE

Vuelco 3 lados

## AMPLIA GAMA

DELTA-CAP & DELTA-SPACE

TETRA-CAP & TETRA-SPACE

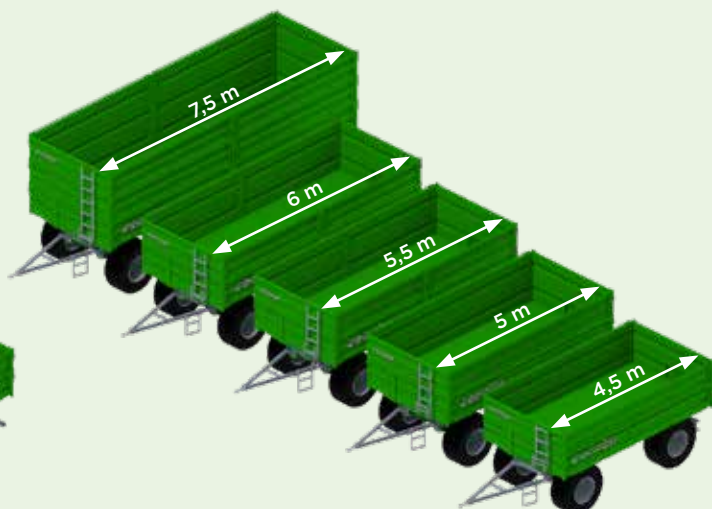
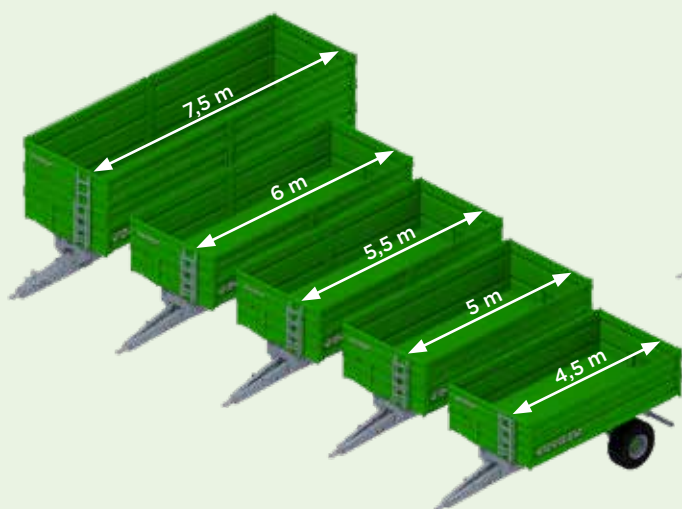

### AMPLIA SELECCIÓN DE OPCIONES

- Pasarela
- Toldo con enrollado manual
- Cabestrante para rueda de repuesto
- Pico vertedor para escotilla para granos
- Puerta trasera hidráulica de gran despeje
- Luces de gálibo
- Guardabarros
- Resortes de retorno en adrales laterales (modelos 4525 y 5025)
- Horquilla de enganche trasera automática
- ...



Las **cajas y sus opciones** son idénticas en los modelos Delta y Tetra.



Control de los recambios con un **catálogo de recambios personalizado** generado automáticamente en MyJOSKIN con el número de bastidor

**¡Una bañera trilateral con todos los detalles que necesita!**

