

JOSKIN

www.joskin.com

AQUATRANS

CISTERNAS DE AGUA PERFECTAMENTE
ADAPTADAS A SUS ANIMALES



Una forma sencilla y eficaz de garantizar el acceso al agua para sus animales

AQUATRANS

Equipamientos estándares ✓ u opcionales +

✓ Válvula trasera de bola 2" 1/2

✓ Pata con cilindro

✓ Rompeolas conformes a las normas europeas

+ Guardabarros

+ Parachoques traseros o laterales

+ Bebedero 1 animal

+ Compuerta 2" 1/2

+ Grifo 1/4 de vuelta (2" 1/2)

+ Luces laterales

+ Ubicación e iluminación de matrícula

+ Frenos hidráulicos

+ Frenos neumáticos

+ Frenos hidráulicos y neumáticos

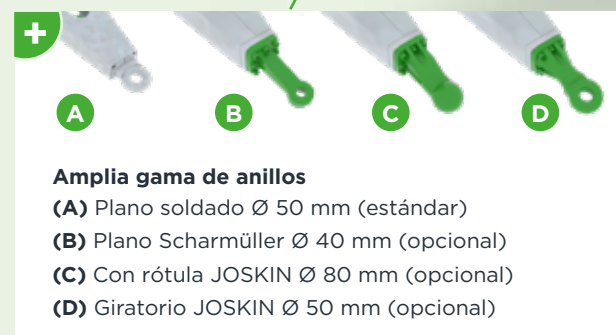
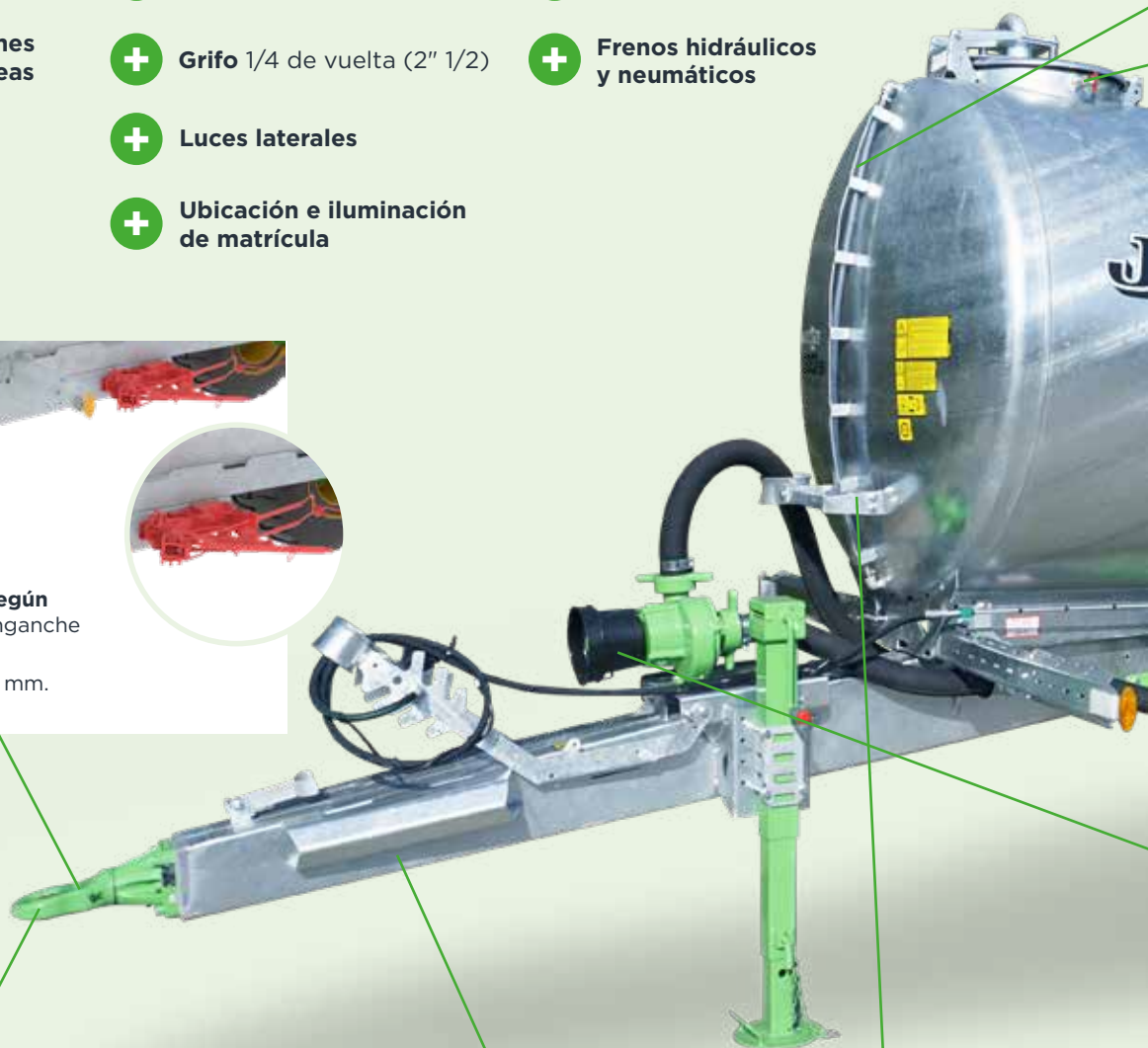



✓ **Indicador de nivel** protegido, fuera del alcance de los animales.



✓ **Tapa** Ø 450 mm con apertura rápida y junta de hermeticidad.



✓ **Entrega como kit** para reducir los costes de transporte y el tamaño.



+ **Bebedero de nivel constante de 70 l** con compuerta 1" (para cierre de transporte), en posición trasera o lateral.

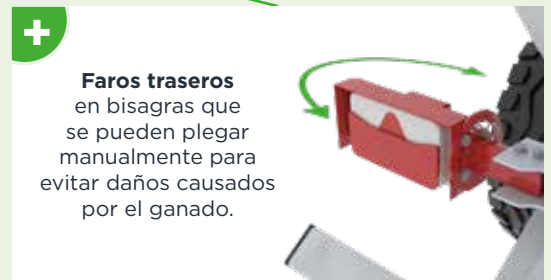

+ **Faros traseros** en bisagras que se pueden plegar manualmente para evitar daños causados por el ganado.

+ **(A) Bomba centrífuga** de llenado: caudal 1 000 l/min, accionamiento por cardán 540 r/min.



(B) Tubo de aspiración de 6 m y Ø 60 mm con anti-retorno y separador.



+ **Bomba eléctrica de vaciado** 12 V - incluye tobera con contador y 4 m de tubo 1".

GAMA AQUATRANS

DE 1 100 L A 10 000 L

Cisternas sobre pies

(cubas idénticas)

Cisternas móviles

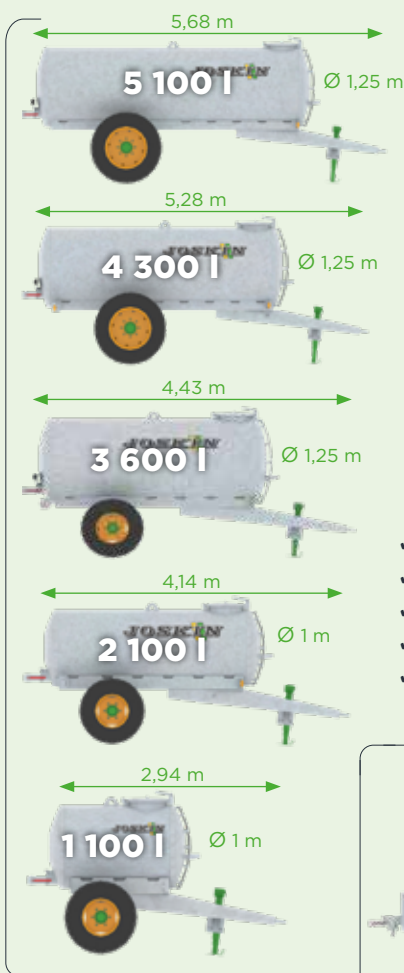

AQUATRANS

- ✓ Capacidad de 1 100 a 5 100 litros
- ✓ Longitud de cuba de 1,56 a 4,35 metros
- ✓ Diámetro de 1 a 1,25 metros
- ✓ Cuba de acero HLE galvanizado
- ✓ Peso en vacío bajo

AQUATRANS XL

- ✓ Capacidad de 6 000 a 10 000 litros
- ✓ Longitud de cuba de 4,12 a 4,88 metros
- ✓ Diámetro de 1,4 a 1,7 metros
- ✓ Cuba de acero HLE galvanizado
- ✓ Estructura autoportante reforzada



Cisternas XL móviles

